

ВСЕ ПРОДУМАНО!

EN KK UZ TG KA KY AZ HY

See page 4 | См. страницу 4

I При установке «накладной» раковины, помните, что навесы тумбы выдерживают максимум 25 кг дополнительного веса, помимо веса самой тумбы, столешницы и накладной раковины.



II Крепления необходимо подобрать в зависимости от типа стены (монолит, кирпич и т.д.).

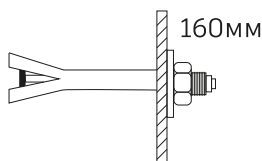

III. Минимальная рекомендованная длина крепления 160мм.

IV

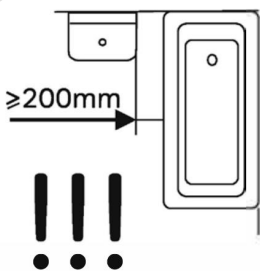

Мебель, расположенную на расстоянии ближе 20 см от источника воды (ванна, душ, биде и др.), нужно защитить перегородкой (ширма, штора и др.) во избежание попадания воды. При попадании влаги на поверхность мебели необходимо протереть ее сухой мягкой тканью.

Необходимые инструменты

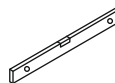

V

При разметке отверстий на стене для крепления тумбы и мебельной раковины необходимо предварительно отцентровать раковину на тумбе относительно вертикальной плоскости.

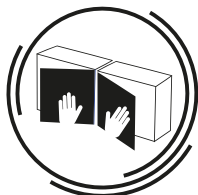

ПРАВАЯ ИЛИ ЛЕВАЯ
УСТАНОВКА ДВЕРЕК

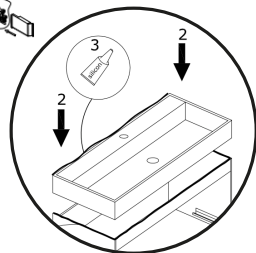
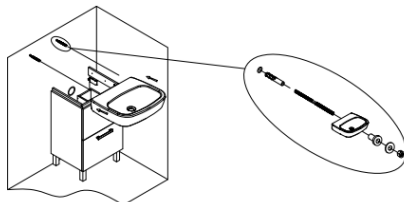
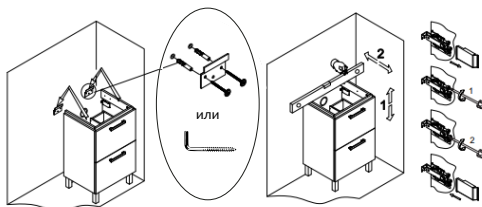

VI

Двери на мебель можно установить с любой стороны – процесс установки идентичен.

VII

Регулировка петель

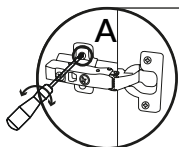

VIII. Смещение петли
выше/ниже

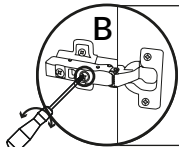

IX. Регулировка
фасада вправо/влево

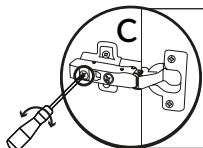

X. Регулировка
фасада вперед/назад

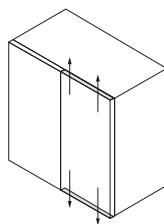

-2
↑↓
+2

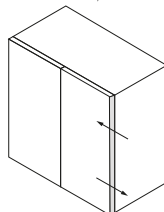

+3 ↔ -5

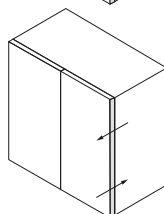

+3.4 ↔ -0.6

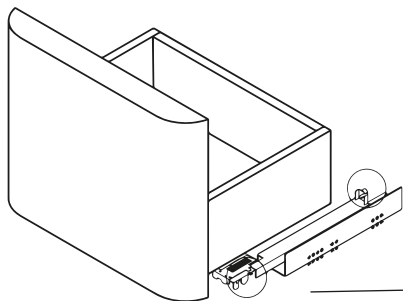
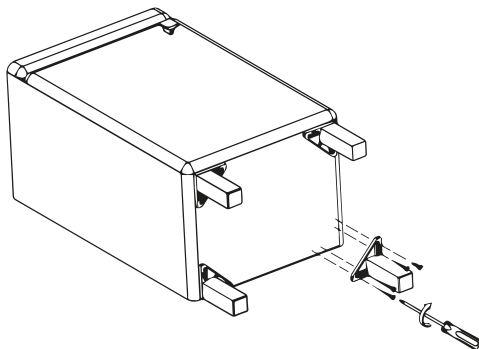
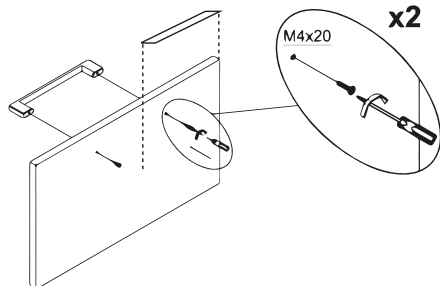
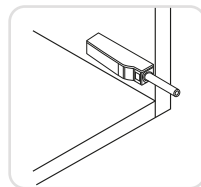
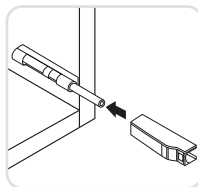
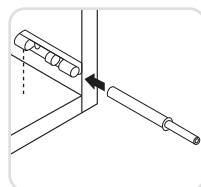
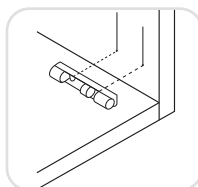
XI**Регулировка ящиков****XII. Регулировка по вертикали****XIII****Установка ножек****XIV****Установка ручек****XV****Крепление PUSH TO OPEN**

KK

Montajdaj boynusha nusqalyq.

I. Eger siz «salma» shuñgylshany ornatydy sheshserñz, tapal tıyređin qalqasy tapal tıyređin, ústeldin ústirñgi taqtaıynrı, salma shuñgylshanyń óz salmağynan basqa en kóbi 25 qosymsha salmaq kótere alady. II. Ötınemız, bekıktıshterdi qabyrgaryzdyń túrine (monolit, kirpish jáne t.b.) balyınysty taırdady. III. Bekıktıshterdin usynylatın en az uzynǵy-160 m. IV. Eger jihaz sy kózinen (vanna, dysh, bide jáne t.b.) shamamen 20 sm qashydytqa bolsa, onda jihazdyń búlınyne jol bermey úshin qandam da bir kedergini (qalqa, perde jáne t. b.) ornaty kerek. Eger ylag jihazdyń betine ússe, ony qurǵaq jumsaq shıberkepın súrtı kerek. V. Aldyn ala qavına men shkafy ıtıratıyız – olardyń ortalyqtary boıy kerek bir tik syzytqa. VI. Esıktı sımbepan ornaty. VII. Ilmekterdi retteıy. VIII. Ilmekterdi joğary / tómen retteıy. IX. Qasbetti ońǵa / solǵa retteıy. X. Qasbetti alǵa / arıtqa retteıy. XI. Jáshkıterdi retteıy. XII. Tıgınen retteıy. XIII. Jihaz aıaqtaryn retteıy. XIV. Tutqalardy ornaty. XV. Bekıty PUSH TO OPEN.

EN

Assembly instruction.

I. If you want to install the overtop sink, please keep in mind that the cabinet overhangs can support a maximum of 25 kg of additional weight beside the weight of the very cabinet, tabletop and the sink. II. Please select fixings according to your wall type (monolithic, brick, etc.). III. The minimum recommended fixing length is 160 mm. IV. If the furniture is closer than 20 cm to a water source (bathtub, shower, bidet, etc.), some sort of barrier (screen, curtain, etc.) must be installed to prevent damage to the furniture. If the surface of the furniture becomes wet, wipe it down with a dry, soft cloth. V. It is necessary to align the sink and the cabinet in advance – their centers should be on the same vertical line. VI. Universal door installation VII. Adjusting hinges. VIII. Adjusting the hinge above/below. IX. Adjusting the front right/left. X. Adjusting the front forwards/backwards. XI. Adjusting drawers. XII. Vertical adjustment. XIII. Adjusting of furniture legs. XIV. Installation of furniture handles. XV. PUSH TO OPEN mount.

AZ

Quraşdırma üzrə təlimat.

I. Əgər siz "taxma" çanaq quraşdırmaq qərarına gəlmisinizsə, onda tumba bərkidiciləri tumba, mizin üst taxtası və taxma çanağın çəkisindən əlavə maksimum 25 kq əlavə çəki saxlayır. II. Zəhmət olmasın, divarınızın tipinə (monolit, kərpic və s.) uyğun olaraq bərkidici seçin. III. Bərkidicinin tövsüya olunan minimum uzunluğu 160 sm. IV. Əgər mebel süz mənbəyindən (vanna, duş, bide və s.) 20 sm-dən yaxın məsafədədirsə, onda mebelin korlanmasına yol verməmək üçün hansısa maneə (şirna, pərdə və s.) quraşdırmaq lazımdır. Mebelin səthinə nəm düşdükdə, onu quru yumsaq parça ilə silmək lazımdır. V. Əvvəlcədən lazımdır çunç və duman alıgı - onların mərkəzləri olmalıdır bir şaqul düz. VI. Universal qapı quraşdırılması. VII. İlgakları tənziəlanması. VIII. İlgayın yuxarı/aşağı tənziəlanması. IX. Fasadın sağ/sola tənziəlanması. X. Fasadın ön/arxaya tənziəlanması. XI. Qutuların tənziəlanması. XII. Şaqulı tənziəlanması. XIII. Bacakların tənziəlanması. XIV. Tutacaqların quraşdırılması. XV. Yekə Amciç PUSH TO OPEN.

UZ

O'rnatish bo'yicha yo'riqnom.

I. "Agar siz "qo'yiladigan" rakovini o'rnatishga qaror qilgan bo'sangiz, u holda tumbaning ustuni tumbani o'zining, stoleshnitsa va qo'yiladigan rakovinning vaznidan tashqari, maksimal 25 kg qo'shimcha vaznga bardosh bera oladi. II. Iltimos, devoriningizni turiga (monolit, g'isht va boshqalar) qarab mahkamligini tanlang. III. Mahkamligingizning minimal tavsiya etilgan uzunligi 160 mm. IV. Agar mebel suz manbasidan (vanna, dush, bide va boshqalar) 20 sm dan yaqinroq turgan bo'lsa, mebelga zarar etkazmaslik uchun biron bir to'siqni (parda va boshqalar) o'rnatish kerak. Agar mebel yuzasiga namlik tushsa, uni quruq yumshoq mat bilan aritib lozim. V. Oldindan kerak lavabo va idishni tekislag - ularning markazlari boshliq kerak bitta vertikal chiziqda. VI. Eshikni universal o'rnatish. VII. Ilmoqların sozlash. VIII. Ilmoqni yuqoriga/pastga sozlash. IX. Old qismini o'ngga/chapga sozlash. X. Old qismini oldinga/orqaga sozlash. XI. Tortmalarını sozlash. XII. Vertikal sozlash. XIII. Oyoqlarını sozlash. XIV. Tutqichlarnı o'rnatish. XV. Ochish PUSH TO OPEN.

KA

მონტაჟის ინსტრუქცია.

I. თუ თქვენ გაცემულით დაამონტაჟოთ "დასაღები" ნივარი, ტუმბოს გადმონაშენი უძლებს მაქსიმუმ 25კგ დამატებით წონას, თავად ტუმბოს, ზედაპირის და დასაღები ნივარს წონის გარდა. II. გთხოვთ, მუარჩიოთ სამაგრი თქვენი კედლის ტიპიდან გამომდინარე (მონოლითი, აგური და ა. შ.). III. სამაგრი მიმინიშლებური რეკომენდირებული სიგრძე შეადგენს 160მმ. IV. თუ ავეჯი განლაგებულია წყლის წყაროსგან (ბაზანა, შხანა, ბიდე და სხვ.) 20სმ ახლოს, ავეჯის დაზიანების თავიდან ასაცილებლად საჭიროა რაიმე ბურჯები (მინმა, ფარდა და სხვ.) დაყენება. ავეჯის ზედაპირზე ტენის მოხვედრისას საჭიროა მისი მშრალი რბილი ქსოვიდით გაწმენდა. V. აუცილებელია ნივარის და კაბინეტის გასწორება წინასწარ - მათი ცენტრები უნდა იყოს იმავე ვერტიკალურ ხაზზე. VI. კარის უნივერსალური მონტაჟი. VII. ანჯამის რეგულირება. VIII. ანჯამის რეგულირება ზევით/კვევით. IX. ფასადის რეგულირება მარჯვნივ/მარცხნივ. X. ფასადის რეგულირება წინ/უკან. XI. უჯრების რეგულირება. XII. ვერტიკალური რეგულირება. XIII. ფეხების მონტაჟი. XIV. დაყენების სახელურები. XV. დაყენების გახსნა მთაზე.

HY

Ynhaamand kuyasna.

I. Eger aqat qavına kın salıyarsız "ıñıstı" qıyavınıñ sıñın, aqat kuyarınasınasın (aıaıq) kuyıstıñınsele qıñınanıñ kın aıaıqıyadıñre 25 kq qıyavıñız fıçı kuyarınasınasın, salıñınsele kın qavına qıyavınıñ sıñın fıçıñ sıñın. II. İñıstıñ kın, aıaıq kuyarınasınasınsele qıñınasın" kuyıstıñ bız qavına salıñın (sınıñar, aqatıñ kın aıaıq). III. İñıstıñ kınasın sıñın qıyavınıñ kın kuyarınasınasınsele sıñınasınasın 160 sm. IV. Eger kuyıñız fıçı aıaıqıyadıñ (ıñınar, qıñıyadıñ, qıyavınasın kın aıaıq) 20 sm-ñe sıñın k, aıaı kuyıñız qıñınasınasın sıñınasınasın kuyarınasınasın kuyarınasınasın kuyarınasınasın (qıyavınasın, aıaıq kuyarınasınasın kın aıaıq). V. İñıstıñ kınasın sıñın kuyarınasınasın kın aıaıq kuyarınasınasın — sıñınsele sıñınasınasınsele sıñın kın qıñınasınasın kın aıaıq kuyarınasınasın fıçıñ qıñın. VI. İñıstıñ kınasın sıñın kuyarınasınasın kın aıaıq kuyarınasınasın. VII. İñıstıñ kınasın sıñın kuyarınasınasın kın aıaıq kuyarınasınasın. VIII. İñıstıñ kuyarınasınasın kın aıaıq kuyarınasınasın. IX. İñıstıñ kınasın sıñın kuyarınasınasın kın aıaıq kuyarınasınasın. X. İñıstıñ kınasın sıñın kuyarınasınasın kın aıaıq kuyarınasınasın. XI. İñıstıñ kınasın sıñın kuyarınasınasın kın aıaıq kuyarınasınasın. XII. İñıstıñ kınasın sıñın kuyarınasınasın kın aıaıq kuyarınasınasın. XIII. İñıstıñ kınasın sıñın kuyarınasınasın kın aıaıq kuyarınasınasın. XIV. İñıstıñ kınasın sıñın kuyarınasınasın kın aıaıq kuyarınasınasın. XV. İñıstıñ kınasın sıñın kuyarınasınasın kın aıaıq kuyarınasınasın. Push to Open.

TG

Дастурамал оиди насбкунӣ.

I. Агар шумо дастшӯяки "ғузошташаванда"-ро насб карданӣ бошед, он гоҳ қобилияти ниғоҳдории овезаҳои тумба ҳадди ақал 25 кг вази илоаӣ аст, бе назардошти вази худитумба, тахтанӣ рӯи миз ва дастшӯяки ғузошташаванда аст. II. Лутфан, мустақкамқандаҳоро дар вобастагӣ аз намуи девори шумо (монолит, хишт ва ғ.) интиҳоб кунед. III. Дарозии камтарини тавсиядодашудаи мустақкамқунӣ 160мм. IV. Агар мебел наздиктар аз 20 см аз сарчашмаи об (ванна, душ, биде ва ғ.) қарор дошта бошад, барои пешгирӣ вайроншави мебел ягон ихтораҷ насб кардан лозим аст (рӯйпӯш, парда ва ғайра). Ҳангоми афтидани нами ба сатҳи мебел онро ба матои хушбӯ маҳин пок кардан лозим. V. Заарр аст, ки пешакӣ мутобиқ қунада раковини ва тумбӯ — ба онҳо марказҳои бояд бошад дар як чизарастӣ амудӣ лозим рост. VI. Насбкунии универсалии дарна. VII. Танзимкунии ҳалқакҳо. VIII. Танзимкунии боло/поёни ҳалқак. IX. Танзимкунии рост/чапи фасад. X. Танзимкунии пеш/қадри фасад. XI. Танзимкунии қуттиҳо. XII. Танзимкунии оид ба вертикали. XIII. Танзимкунии пойи. XIV. Насби ручек. XV. Ҳалли PUSH TO OPEN.

KY

Монтаждо боюнча нускама.

I. Эгерде сиз "устүниң" раковинаны орнотууну чечесиз, анда тумбанын чатырлары тумбанын өзүнүн салмагынан, столдун үстүнүн жана үстүндөгү раковинанын салмагынан тышкары максималдуу 25 кг кошулма салмакка туруштук бере алат. II. Сураның, дубалыңыздын түрүнө (монолит, кыш ж.б.) жараша бекиткичтерди тандаңыз. III. Бекиткичтин минималдуу сунушталган узундугу 160 мм. IV. Эгерде эмерек суу булагынан (ванна, душ, биде ж.б.) 20 см-ден жакыныраак болсо, анда эмеректерге зыян келтирбөө үчүн кандайдыр бир тосморду (көшөгө, парда ж.б.) орнотуу зарыл. Эмеректин бетине ным түшүп калса, аны кургак жумшак кездеме менен сүртүү керек. V. Алдын ала зарыл раковинаны жана тумбанын чатырларын текширүү — алардын борборлору болушу керек бир түз сызыкта. VI. Эшикти универсалдуу орнотуу. VII. Илмектерди тууралоо. VIII. Илмекти өйдө/ылдый тууралоо. IX. Фасаддын оңго/солго тууралоо. X. Фасадды алдыга/артка тууралоо. XI. Суурмаларды тууралоо. XII. Горизонталдык тууралоо. XIII. Бутту жөндөө. XIV. Туткаларды орнотуу. XV. Бекитүү PUSH TO OPEN